

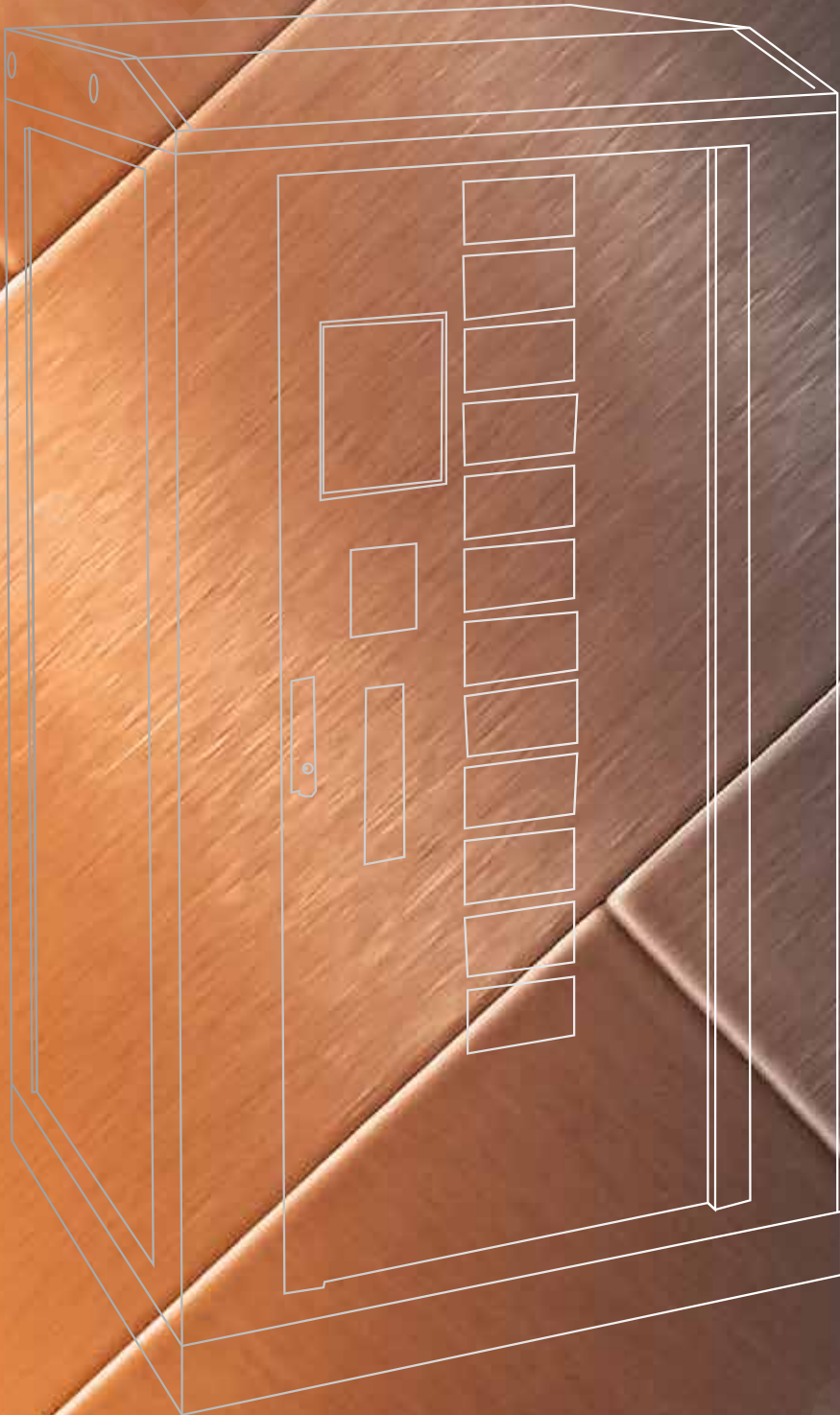

**Casa del
Cuscinetto**
Forniture Tecniche Industriali

I distributori automatici che T servono



 **tooly**

 **tooly**
PRO

 **lock**

 **drawer**

 **take**[®]
IO SONO ITALIA

La distribuzione AUTOMATIZZATA

Un sistema di distribuzione automatizzata consente la gestione e la distribuzione controllata di articoli in modo automatico. Tramite l'identificazione elettronica dell'utente, la selezione del consumabile da una lista digitale e la disponibilità degli articoli 24H e 7/7, si può ottenere una **riduzione dei consumi giornalieri fino al 40%**.



CONTROLLO E VISIBILITÀ

Tracciamento
Responsabilità
Sicurezza



MAGGIORE REDDITIVITÀ

Gestione riordini
Diminuzione fermi produzione
Semplificazione trasferimento prodotti



VANTAGGI ECONOMICI

Riduzione costi
Riduzione consumi
Ottimizzazione stock



2

Ttooly

distributore automatico per DPI

Il distributore automatico per DPI Ttooly Ttake con **touch screen 7" o 10"** facilita la distribuzione delle attrezzature di sicurezza in azienda: con l'interfaccia semplice ed intuitiva, garantisce infatti numerosi vantaggi per la logistica aziendale interna. L'utente può prelevare liberamente con il proprio badge aziendale ed il distributore tiene traccia delle transazioni.

touch screen 7" o 10"

I VANTAGGI

- **Controllo e monitoraggio da remoto** del macchinario e delle attrezzature erogate
- Attivazione dell'**illuminazione rossa**, in caso di scomparto lasciato aperto
- **Riduzione dei tempi di prelievo**, per l'aumento della produttività dei lavoratori
- Posizionamento automatico sul **primo prodotto disponibile**
- Possibilità di gestire fino a **6 differenti configurazioni per piano**
- **Disponibilità dei prodotti h24**, in qualsiasi orario lavorativo
- Disponibilità di **oltre 400 articoli** nelle diverse categorie
- Funzione di **restituzione**
- **Allarme via email o sms per sotto scorta**, tentata manomissione e blocco motore
- **Riduzione dei consumi del 30%**, dei costi di trasporto e di magazzino
- Connessione GSM/GPRS, con **possibilità di connessione WiFi/LAN** (opzionale)
- **Associazione ad un centro di costo** prima di ogni transazione (opzionale)
- **Possibilità d'interfacciamento a termoscanner** per controllo temperatura corporea dei dipendenti (modulo opzionale)

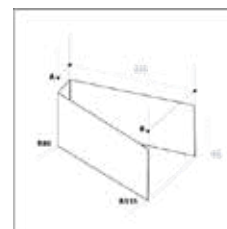

3

LE CARATTERISTICHE TECNICHE

Codice 7"	_____	IM00400100100TT
Codice 10"	_____	IM00400100200TT
Descrizione	_____	12 piani: 10 piani a 18 scomparti, 2 piani a 24 scomparti
Scomparti	_____	96
Capacità max	_____	432 prodotti
Capacità max per piano	_____	36 prodotti
Dimensioni	_____	71 x 75 x 183h cm
Peso	_____	200 kg

6 CONFIGURAZIONI DIVERSE PER OGNI PIANO

- 36 posti** con ampiezza scomparti 10°
- 24 posti** con ampiezza scomparti 15°
- 18 posti** con ampiezza scomparti 20°
- 12 posti** con ampiezza scomparti 30°
- 6 posti** con ampiezza scomparti 60°

**GUARDA
IL VIDEO
DIMOSTRATIVO**



Armadio accessorio a distributore automatico Ttooly

L'armadio accessorio a 16 scomparti crea un **magazzino automatico aziendale** di utilizzo facile e intuitivo che ottimizza la distribuzione dei dispositivi DPI in azienda. L'armadio DPI è parte integrante del distributore Ttooly e non può essere utilizzato stand-alone, è programmabile online e consente di ottenere una reportistica completa e dettagliata relativa ai prelievi.

16 scomparti

I VANTAGGI

- Disponibilità di **16 scomparti indipendenti**
- **Erogazione di articoli voluminosi**, con la possibilità di affiancare al distributore fino a 8 armadi
- Funzione di **restituzione**
- Connessione al distributore con il **solo cavo di rete**
- **Reportistica completa** che evita la compilazione cartacea di buoni di prelievo e la necessità di archiviazione locale dei dati

4



LE CARATTERISTICHE TECNICHE

Codice _____ IM0040010010A16

Scomparti _____ 16

Dimensioni _____ 75 x 50 x 183h cm

Peso _____ 140 kg



Armadio accessorio a distributore automatico Ttooly

L'armadio DPI accessorio, con i suoi 32 scomparti configurabili, completa il distributore automatico Ttooly, **automatizzando la distribuzione delle attrezzature di sicurezza** in azienda. Esso è parte integrante dei distributori antinfortunistici ed è facilmente configurabile a seconda delle esigenze.

32 scomparti

I VANTAGGI

- Disponibilità fino a **32 scomparti indipendenti**
- **Ampia flessibilità di configurazione**, a seconda delle esigenze di sicurezza
- **Controllo da remoto dei consumi**, comodamente da qualsiasi dispositivo smartphone
- Funzione di **restituzione**
- **Software gestionale online** accessibile sul web
- **Ampia reportistica dei consumi**, senza necessità di installazione di software

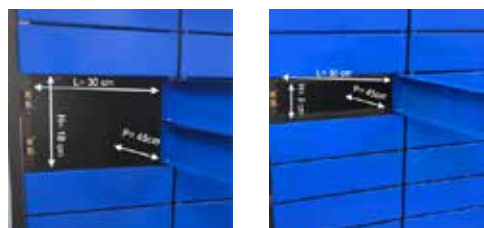

LE CARATTERISTICHE TECNICHE

Codice	_____	IM0040010010A32
Scomparti	_____	32
Dimensioni	_____	75 x 50 x 183h cm
Peso	_____	140 kg

5

Armadio indipendente

L'armadio DPI indipendente è un'apparecchiatura Stand Alone che **non necessita di alcun collegamento a distributori automatici DPI.**

È equipaggiato con uno schermo touch screen da 10", lettore di badge, modem GSM con SIM inclusa, adattatore LAN e porta USB per adattatore Wi-Fi (opzionale).

30 scomparti

I VANTAGGI

- Disponibilità di **30 scomparti indipendenti**
- **Erogazione di articoli voluminosi**, con la possibilità di affiancare ulteriori 8 armadi
- Funzione di **restituzione**
- Dotato di schermo **touch screen da 10"**
- **Reportistica completa** che evita la compilazione cartacea di buoni di prelievo e la necessità di archiviazione locale dei dati
- **Allarme via email o sms**, per sotto scorta, tentata manomissione e blocco motore
- **Associazione ad un centro di costo** prima di ogni transazione (opzionale)
- Connessione GSM/GPRS, con **possibilità di connessione WiFi/LAN** (opzionale)

6



LE CARATTERISTICHE TECNICHE

Codice _____ IM0040010020A32
Scomparti _____ 30
Dimensioni _____ 75 x 50 x 183h cm
Peso _____ 200 kg



Ttooly portatile il distributore da banco per DPI

Ttooly portatile è il distributore da banco per DPI che nasce per la **distribuzione di quei dispositivi di protezione individuale** che sono **troppo ingombranti** per entrare nei distributori automatici DPI o negli armadi DPI.

Distributore da banco

I VANTAGGI

- Impostazione di **diverse frequenze di prelievo** per ogni mansione lavorativa
- **Differenziazione dei prelievi** per ogni mansione lavorativa
- **Visualizzazione delle singole consegne** dei DPI attraverso vari filtri
- **Controllo dei consumi** dei codici DPI
- Funzione di **restituzione**
- Connessione GSM/GPRS, **con possibilità di connessione WiFi/LAN** (opzionale)
- **Associazione ad un centro di costo** prima di ogni transazione (opzionale)



LE CARATTERISTICHE TECNICHE

Codice _____ IM0040010020010
Dimensioni _____ 22 x 36 x 8h cm
Peso _____ 2 kg

7

Ttoly_PRO

La distribuzione dell'attrezzatura giusta alle persone giuste è una sfida importante per la sicurezza di qualsiasi organizzazione. Con Ttoly_PRO, grazie all'accesso tramite badge o password, l'operatore può accedere solo ai DPI o ai piccoli articoli autorizzati per la sua attività. Piccoli scomparti adatti a qualsiasi prodotto, ottimizzando così lo spazio disponibile per lo stoccaggio e la distribuzione. **Semplicità di utilizzo in tutta sicurezza.**



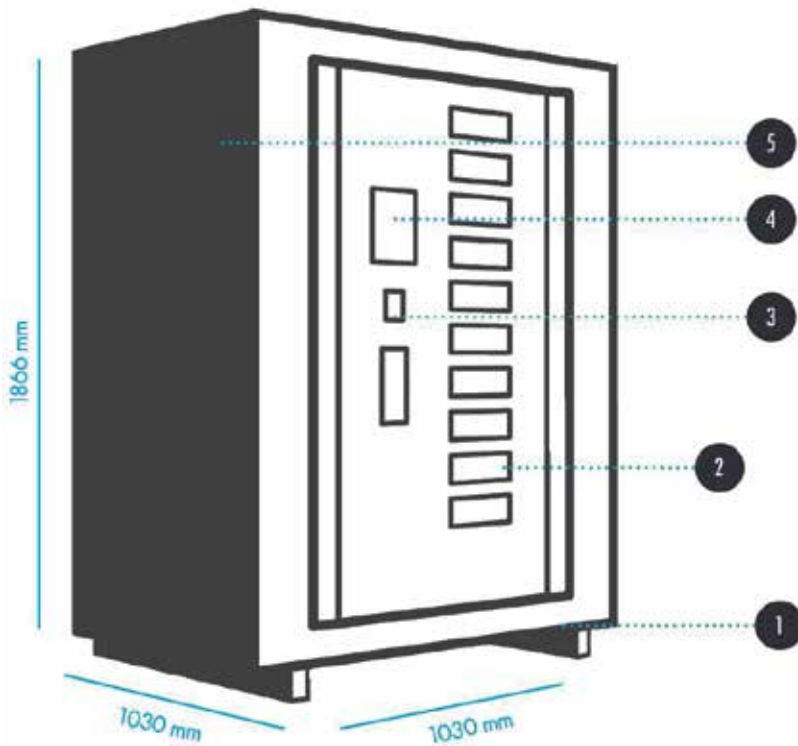

STRUTTURA

Ttooly_PRO è un macchinario composto da un tamburo rotante **(1)** sostenuto da una **robusta struttura** esterna in acciaio galvanizzato 8/10 **(5)**. Tutta la struttura è protetta da una verniciatura a polveri epossidiche che assicura, tra l'altro, una migliore resistenza agli urti.

SICUREZZA / IDENTIFICAZIONE UTENTE

La copertura superiore inclinata non permette il deposito di materiale. Gli sportellini in acciaio inox **(2)** per il deposito e il prelievo del materiale permettono di **accedere solo alla sezione interessata**, in funzione della configurazione delle celle.

È possibile anche aprire manualmente la porta principale centrale che è protetta da una serratura.

L'apertura degli sportelli avviene solo tramite **identificazione dell'utente** con lettore badge RFID **(3)** compatibile con qualsiasi tecnologia esistente.

OTTIMIZZAZIONE

Gli appositi spazi, ma soprattutto la personalizzazione e la scelta degli stessi, consentono di incrementare il processo produttivo. Tutti gli oggetti sono **tracciati al 100%**, visualizzando le entrate, le uscite, il prestito e la restituzione.



SEMPLIFICAZIONE

La semplicità di gestione degli oggetti e la connessione 3G/wi-fi integrata consentono un **risparmio di tempo** ed un **miglior controllo** dei movimenti in uscita. La disponibilità degli oggetti è di 24H e 7/7.



**GUARDA
IL VIDEO
DIMOSTRATIVO**





Tabella CONFIGURAZIONI

CONFIGURAZIONI POSSIBILI			DIMENSIONI UTILI CELLA [mm]				PESO
TIPO	LIVELLI	N° CELLE	A	B	C	D	[kg]
TT15.72 (*) (B) (B*)	15	1.080	37	85	405	2,6	596
TT15.54 (*) (B) (B*)		810	54	85	405	7,5	522
TT15.36 (*)		540	81	85	405	11,5	448
TT14.72 (*) (B) (B*)	14	1.008	37	85	405	2,6	565
TT14.54 (*) (B) (B*)		756	54	85	405	7,5	496
TT14.36 (*)		504	81	85	405	11,5	427
TT13.72 (*) (B) (B*)	13	936	37	85	405	2,6	541
TT13.54 (*) (B) (B*)		702	54	85	405	7,5	476
TT13.36 (*)		468	81	85	405	11,5	412
PRO_MIX 54 (*)	11 ($\frac{9}{2}$)	594	54	85	405	7,5	465
				175			
PRO_MIX 36 (*)		396	81	85	405	11,5	402
				175			
TT7.54 (*)	7	378	54	175	405	7,5	447
TT7.36 (*)		252	81	175	405	11,5	383
TT5.54 (*)	5	270	54	253	405	7,5	436
TT5.36 (*)		180	81	253	405	11,5	372

* 2 SEPARATORI + 2 ASTE

B* 3 ASTE

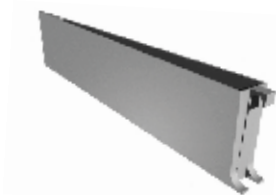
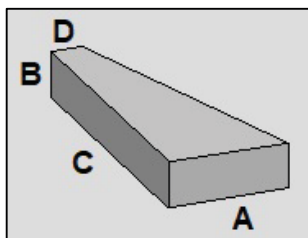

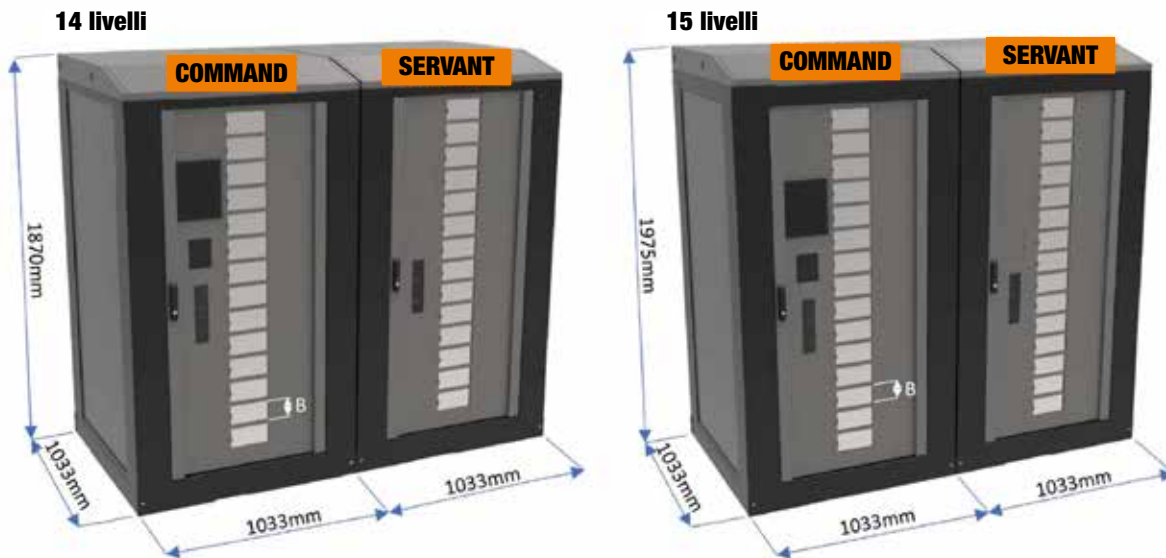

ACCESSORI Ttooly_PRO può essere utilizzato in versione stand-alone (**COMMAND**) oppure abbinato ad altri elementi (**SERVANT**). La versione COMMAND è dotata di uno schermo touch (4) da 10,4" che permette la scelta del prodotto.

La struttura delle celle è ottenuta con l'utilizzo di separatori metallici (fissi e modulari) vincolati da aste in acciaio. Per le versioni composte da celle di altezza 85,00 mm, oltre alla configurazione standard, sono previsti contenitori in plastica estraibili per garantire uno stoccaggio e prelievo ottimale degli oggetti più piccoli.

11

Ttooly_PRO_MIX



Ttooly_PRO_MIX è la soluzione combinata tra il distributore Ttooly_PRO a 13 livelli e quello a 7 livelli. Questo modello consente di avere versioni in 18, 36 o 50 posizioni per livello.

Questa tipologia di distributore permette di sfruttare le giacenze di un distributore Ttooly_PRO standard, con scomparti più ampi. Ideale per il deposito e la distribuzione di DPI e di attrezzi da lavoro più ingombranti.



Tlock

Tlock è un distributore automatico che consente uno stoccaggio ottimizzato del materiale (attrezzature) al suo interno. Gli appositi spazi, ma soprattutto la personalizzazione e la scelta degli stessi, consentono di **incrementare notevolmente il processo produttivo**. Tutti gli oggetti sono tracciati al 100% visualizzando entrate ed uscite, prestiti e restituzioni.



12

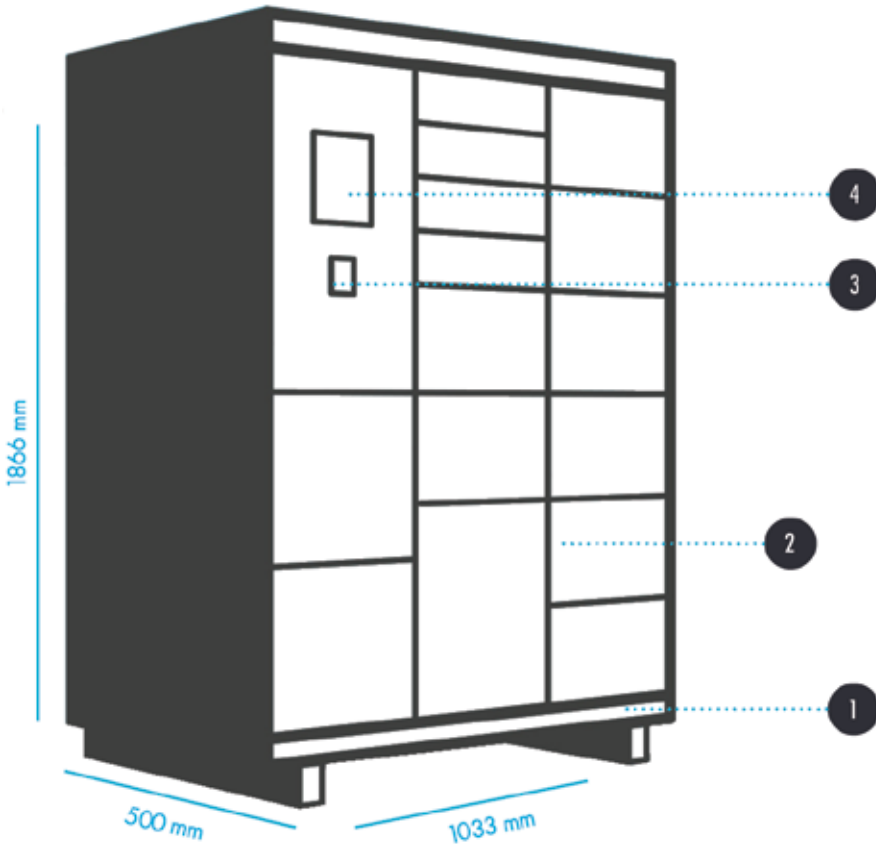

STRUTTURA

Tlock è una struttura alveolare in acciaio galvanizzato 8/10 **(1)**, protetta da una verniciatura a polveri epossidiche. Ogni colonna è composta da vari scomparti personalizzabili. Gli sportelli, in acciaio di forte spessore **(2)**, consentono **il deposito e il prelievo del materiale in sicurezza**; la loro apertura controllata permette di accedere solo alla sezione interessata.

SICUREZZA / IDENTIFICAZIONE UTENTE

L'identificazione dell'utente tramite lettore badge **(3)** è compatibile con qualsiasi tecnologia esistente. La versione Command è dotata di uno schermo touch **(4)** da 10,4" che meglio permette la scelta del prodotto. Tlock può essere utilizzato in versione stand-alone o abbinato al resto della gamma vending.

13



OTTIMIZZAZIONE

Gli appositi spazi, ma soprattutto la personalizzazione e la scelta degli stessi, consente di incrementare notevolmente il processo produttivo. Tutti gli oggetti sono **tracciati al 100%** visualizzando entrate ed uscite, prestiti e restituzioni.



Estendibile in profondità

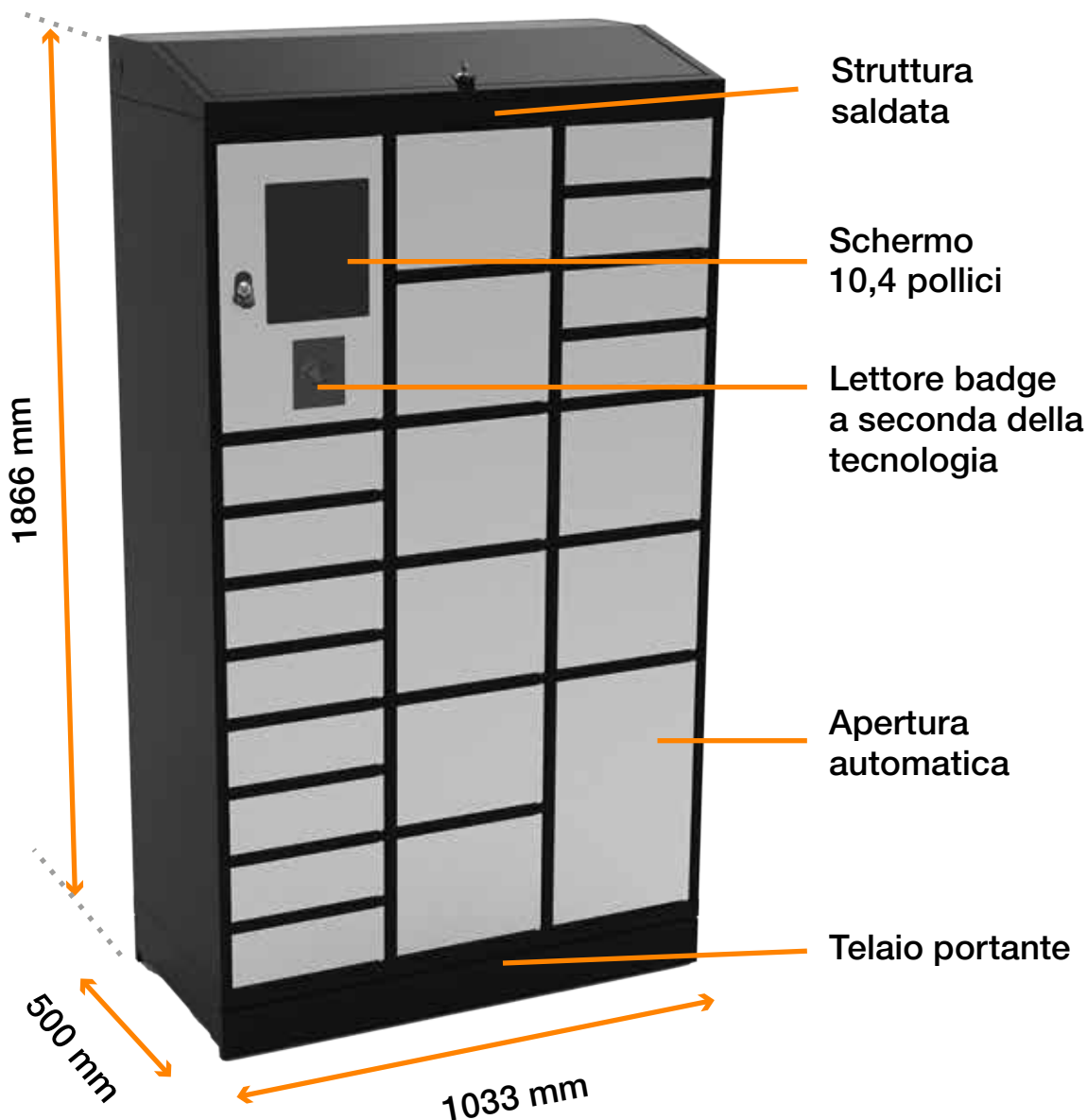

Disponibile OEM (compatibile con tutti i software).
Compatibile con l'intera gamma LOCK.
Tetto antigoccia.
Disponibile in versione command o aggiuntiva.
Apertura automatica delle porte.
Resistenza agli urti grazie alla verniciatura epossidica.
Apertura manuale di tutte le porte in caso di emergenza.

OPZIONI

Cassetti estraibili.
Porte in plexiglass.
Porte in acciaio inox.
Connessione USB / RJ45.
Illuminazione LED del cassetto.



Tabella CONFIGURAZIONI

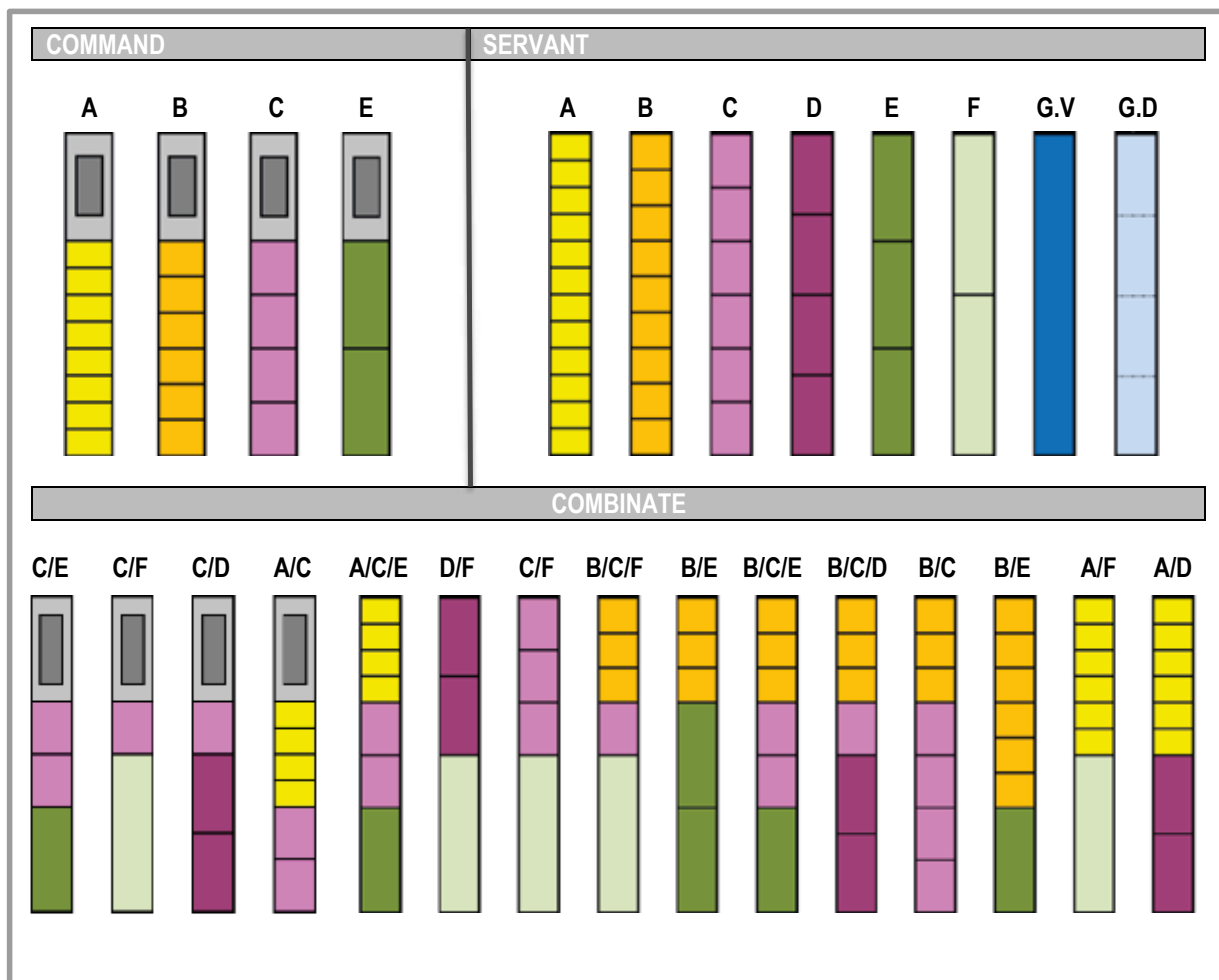

15

	3 COLONNE/MODULI		5 COLONNE/MODULI	
	Larghezza colonna: 257 mm		Larghezza colonna: 122 mm	
A: 12 porte/colonne	Altezza porta: 112 mm	36 porte	60 porte	
B: 9 porte/colonne	Altezza porta: 156 mm	27 porte	45 porte	
C: 6 porte/colonne	Altezza porta: 244 mm	18 porte	30 porte	
D: 4 porte/colonne	Altezza porta: 377 mm	12 porte	20 porte	
E: 3 porte/colonne	Altezza porta: 509 mm	9 porte	15 porte	
F: 2 porte/colonne	Altezza porta: 774 mm	6 porte	10 porte	
G: 1 porta/colonna	Altezza porta: 1569 mm	3 porte	5 porte	
Peso tot. struttura	da 150 kg a 230 kg			
Profondità utile	450 mm			
Carico utile accettato	20 kg per posizione (400 kg max tot)			
Alimentazione	230 V 16A			



Tdrawer

Tdrawer è una cassetteria automatica per lo stoccaggio e la **gestione ottimizzata** degli utensili da taglio. L'allestimento dei singoli cassetti può essere **personalizzato ad hoc** in base alle esigenze del cliente. Tutte le referenze sono tracciate al 100%, con la possibilità di visualizzare entrate, uscite, prestiti, resi. Tdrawer consente di securizzare e semplificare la distribuzione dei prodotti "sensibili", evitando rotture di stock. La cassetteria è disponibile in versione *Servant*, quindi abbinata ad altri elementi, oppure nella versione stand-alone *Command*.



16

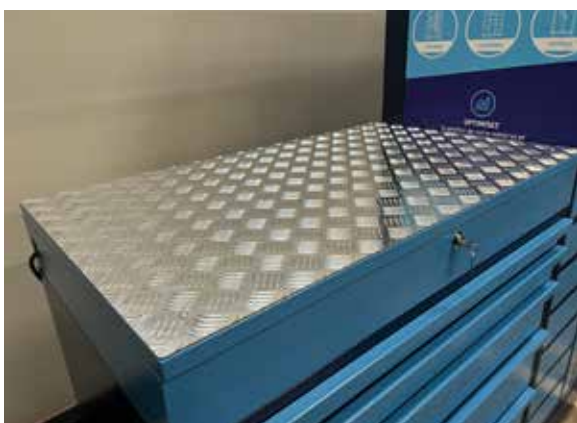

STRUTTURA e CARATTERISTICHE

Tdrawer è una struttura a cassetti in acciaio galvanizzato, protetta da una verniciatura a polveri epossidiche. Ogni cassetto può essere personalizzato con separatori, portautensili, scomparti, ecc. I cassetti consentono **il deposito ed il prelievo del materiale in sicurezza**, la loro apertura controllata permette di accedere solo alla selezione interessata.

Le caratteristiche di Tdrawer:

- _ Fino a 11 cassetti per modulo
- _ Carico utile massimo: 660 kg
- _ Tracciabilità al 100% di entrate/uscite, prestiti/resi, riaffilatura, scarti, ecc.
- _ Disponibilità superiore al 99%
- _ Accesso garantito H24, 7 giorni su 7
- _ Prevenzione delle rotture di stock
- _ Elettronica di nuova generazione

SICUREZZA / IDENTIFICAZIONE UTENTE

L'identificazione dell'utente tramite lettore badge è compatibile con qualsiasi tecnologia esistente.

La versione Command è dotata di uno schermo touch da 15" che meglio permette la scelta del prodotto.

Tdrawer può essere utilizzata in versione stand-alone o abbinata al resto della gamma vending.



17

Finiture piano di lavoro:

Lamiera mandorlata
Gomma millerighe
Legno

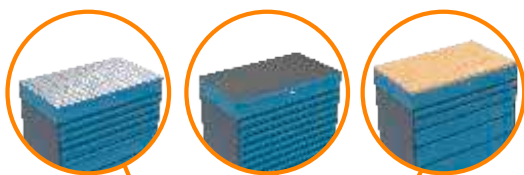

Schermo touch screen 15"

Letto di badge RFID

Letto di codice a barre OPTICON

1123 mm

600 mm

1033 mm



Allestimenti personalizzati in base esigenze del cliente

Disponibile OEM (compatibile con tutti i software).

Compatibile con tutta la gamma Ttoly_PRO.

Cassetti con accessori per armadio, contenitori in plastica e divisori amovibili zincati.

Disponibile in versione Command o aggiuntiva.

Apertura e chiusura manuale dei cassetti.

Finitura con vernice a polvere epossidica per una maggiore resistenza agli urti.

Tappetino antiscivolo.

CONFIGURAZIONI

5 cassette

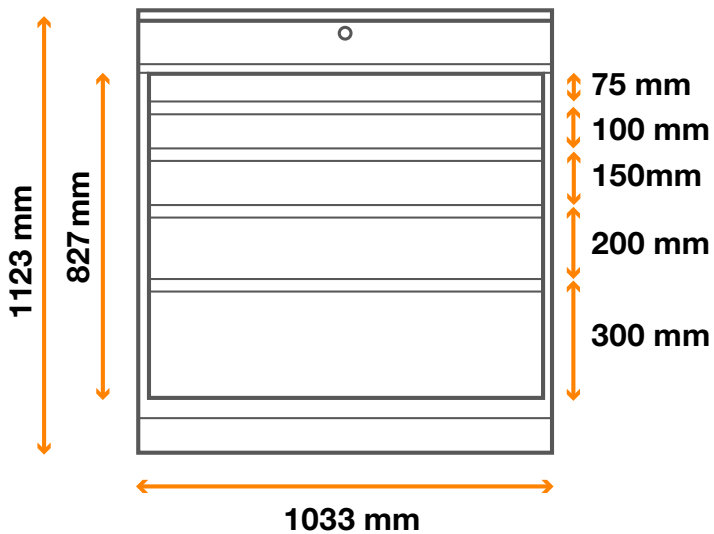

6 cassette

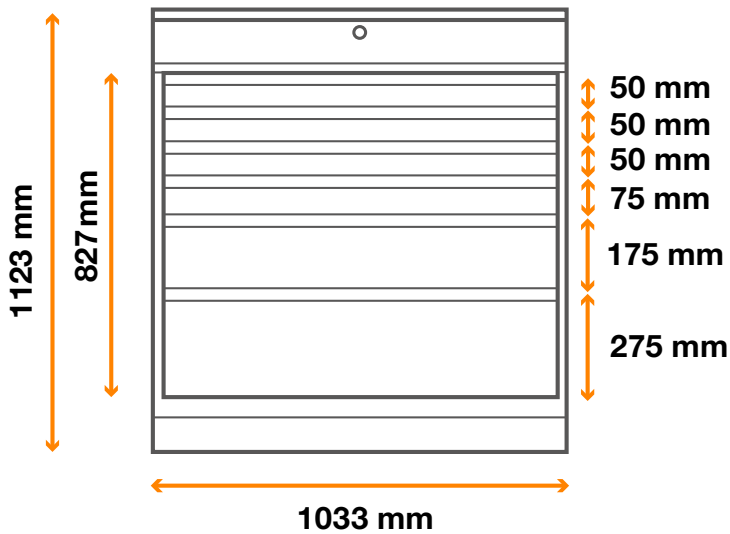

11 cassette

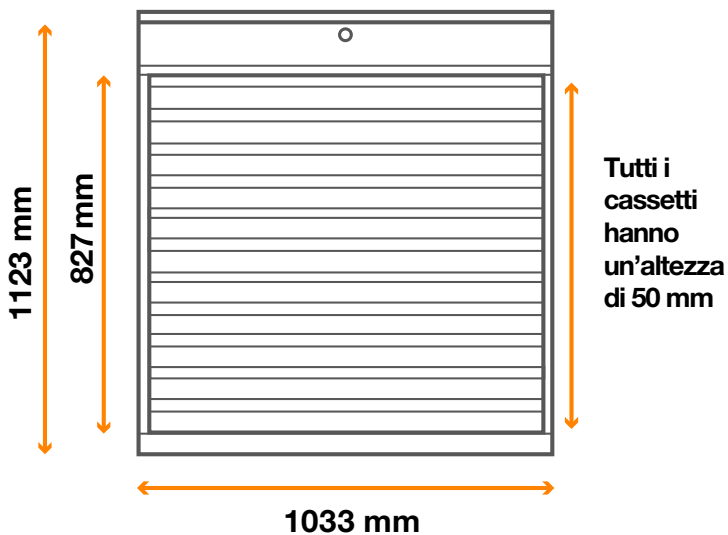

19

Larghezza utile cassetti

909 mm

Profondità utile cassetti

459 mm

Peso

Da 230 a 290 kg

Alimentazione

230 V 16 A



Interfaccia

I distributori Ttooly_PRO, Tlock e Tdrawer funzionano con il Software GBOX che permette di **gestire e monitorare**, anche da remoto, **i flussi delle giacenze ed analizzare i dati di consumo in tempo reale** tramite l'applicazione GBOX Management (menu di consultazione o richieste per ogni amministratore) o tramite operazione pianificata (invio dei report via mail alle parti interessate a un orario prestabilito).

L'accesso all'account GBOX si effettua tramite password o badge. L'utilizzo di GBOX è **semplice, affidabile e sicuro**. È personalizzabile in base alle specifiche esigenze di produzione e stoccaggio, e può gestire diversi profili utente tramite autorizzazioni divise per specifiche categorie. È disponibile in versione OEM, quindi compatibile con tutti i tipi di software.

L'archiviazione dei dati è locale, all'interno del PC situato presso il distributore, o nel server del cliente, sincronizzabili tra loro. La banca dati ed il suo contenuto appartengono quindi al cliente. Con l'ausilio di GBOX si ottiene una **distribuzione controllata e in sicurezza** di articoli come DPI, utensili, attrezzature varie e qualsiasi oggetto sia necessario dispensare, garantendo in una sensibile riduzione del tasso di frequenza di incidenti su lavoro e allo stesso tempo un calo dei consumi di dispositivi che può variare tra il 15 ed il 50% (utensili da taglio dal 15 al 20%; DPI dal 25 al 50%).

Oltre al controllo dei consumi, la logica di GBOX permette di:

- Inviare automaticamente le richieste di rifornimento** (gestione del sotto-scorta)
- Ridurre i tempi morti** (magazzinieri / utilizzatori)
- Monitorare i costi**
- Sfruttare operazioni di prestito/restituzione** che consentono di integrare funzioni di manutenzione (es. affilatura, ricarica...)
- e/o riparazione** (es. apparecchiatura rotta)



Tracciabilità al 100%



Gestione delle posizioni



Gestione dello stock



Gestione centri di costo



Statistiche in tempo reale



Autorizzazione e gestione articoli



Export semplice dei dati



Interfaccia gestione con ERP

Nolegg operativo distributori automatici

I distributori automatici Ttake possono essere acquisiti con il noleggio operativo. Una formula che permette di utilizzare un bene senza doverlo acquistare, permettendo così di abbattere i costi gestionali.



NOLEGGIO OPERATIVO?

Con noi lo puoi avere!

21

Quali sono
i vantaggi del

NOLEGGIO OPERATIVO?

– Nessun anticipo

– Assenza di ammortamento
e gestione cespiti

– Linea di credito
alternativa

– Continuo aggiornamento
delle macchine

– Costo interamente
deducibile

– Nessun
investimento
finanziario







CASA DEL CUSCINETTO Srl
Viale Aquileia, 36 | 33170 Pordenone (PN)
tel. 0434.522617 | Fax 0434.520924

commerciale@casadelcuscinetto.ws | www.casadelcuscinetto.shop



info@ttake.it | www.ttake.it